

# ⚠ ADVERTENCIA ⚠

**La presión negativa (de vacío) máxima que pueden tolerar los tanques de fibra de vidrio Aquatrol® es de 127 mmHg (2.4 psi).**

Las causas más frecuentes que generan presiones negativas en los sistemas de tratamiento de agua son:

1. Bombas de alta presión después de los tanques (pueden ser equipos de ósmosis inversa también).
2. Diferencia de alturas entre el tanque y la tubería de descarga o alimentación
3. Falta de válvulas check después de la bomba de alimentación cuando esta se encuentra en un nivel inferior al tanque.

Para evitar daños en los tanques de fibra de vidrio se recomienda el uso de rompedores de vacío Aquatrol® modelos AQT-VB-1, AQT-VB-2 y AQT-VB. Para mayor información de su uso e instalación, refiérase a su manual de instalación y cuidados de los tanques Aquatrol®. Se recomienda también el uso de conexiones flexibles en la entrada y salida del tanque. Las conexiones flexibles ayudan a evitar que el tanque reciba cargas de presión causada por golpes de ariete o estrés en las líneas de agua. Las partes más susceptibles al daño debido a la omisión del conector flexible son los cuellos y bridas de los tanques. En caso de fuga en un tanque Aquatrol®, el cliente o usuario final deberá presentar fotografías de la fuga, diagramas de la instalación completa, fotografías de la instalación (o videos), fotos o pruebas contundentes de la instalación del rompedor de vacío y conectores flexibles. Si no puede mostrar esta información, la garantía del tanque será negada. Léase el manual de instalación y uso y manejo de tanques Aquatrol® para mayores detalles.

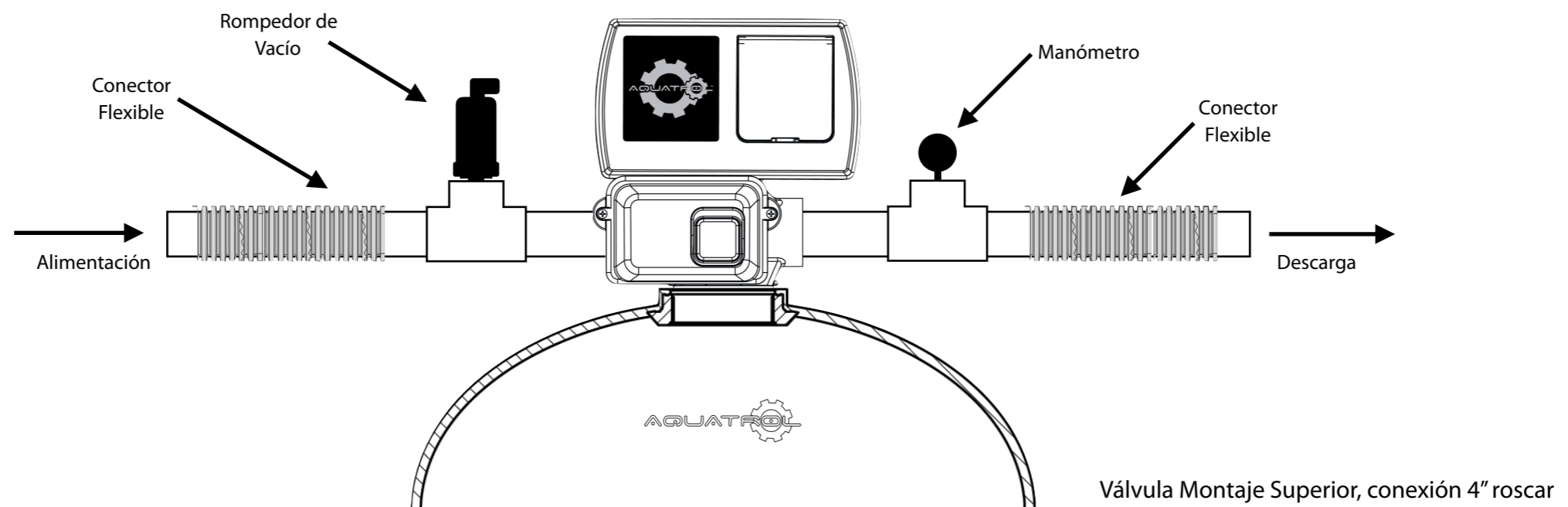



# ADVERTENCIA

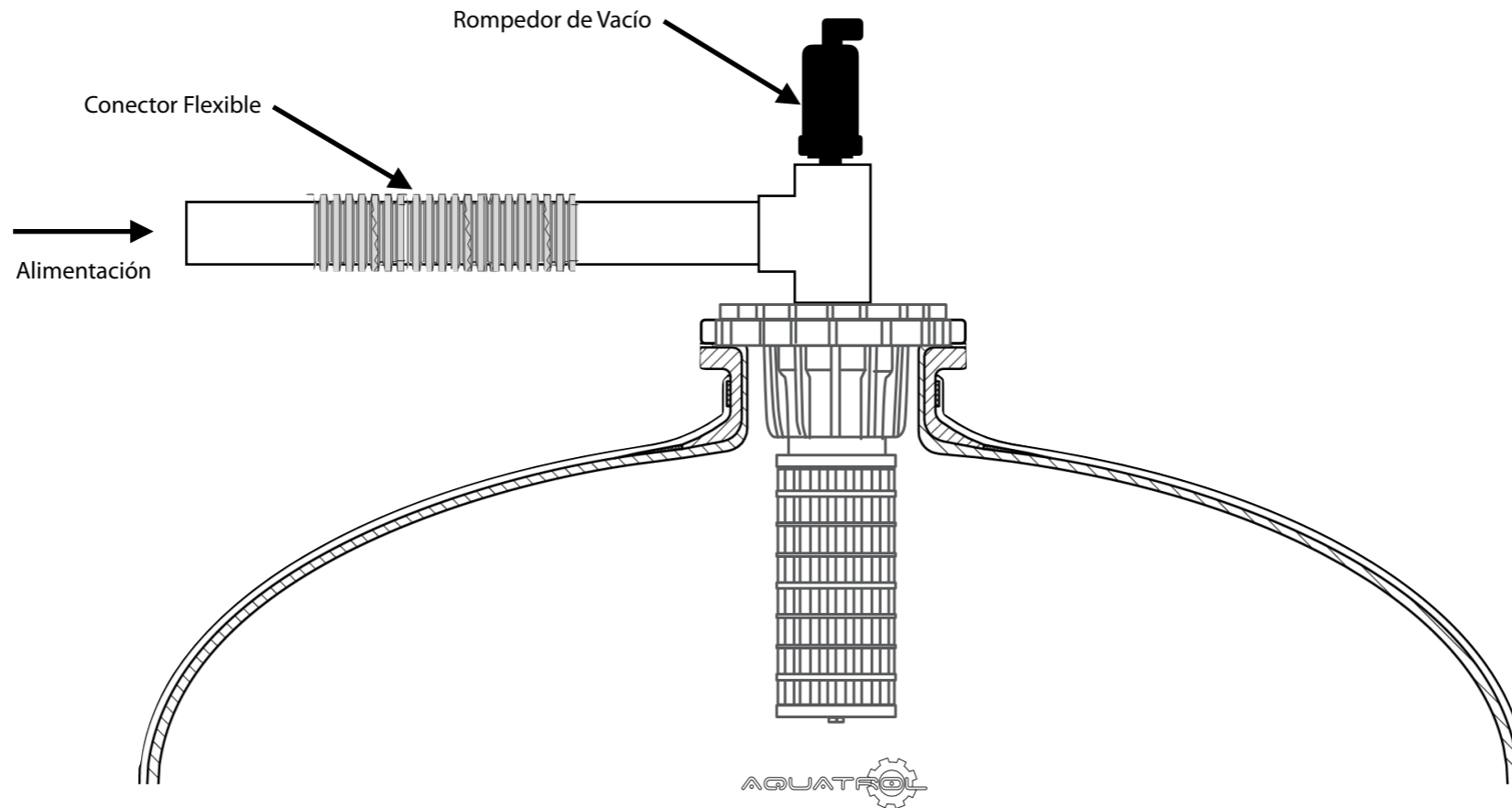

Válvula Montaje Lateral, conexión 6", brida

**La presión negativa (de vacío) máxima que pueden tolerar los tanques de fibra de vidrio Aquatrol® es de 127 mmHg (2.4 psi).**